



MONTERO

PRETENSADOS Y EXCAVACIONES, S.L.
37497 GALLEGOS DE ARGANÁN (SALAMANCA)
Fijo 923 47 72 30 Móvil 689 76 23 99
Fabrica 923 47 72 55 Fax 923 47 70 90
WWW.MONTERO-SL.COM

Pozo de Registro 100

Pesos:

Cono de Reducción (excéntrico)
1200-600 x 800 600 kg
Aro de 1200 x 500 kg
Aro de 1200 x 1000 kg

Cotas:

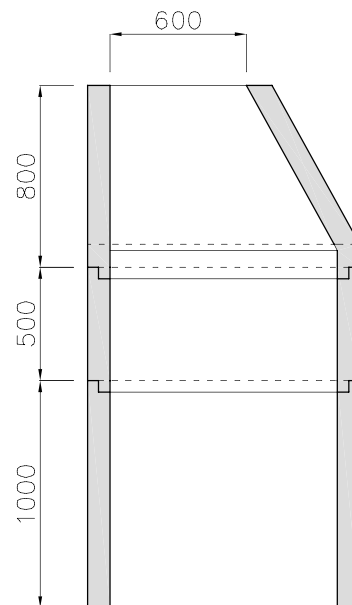
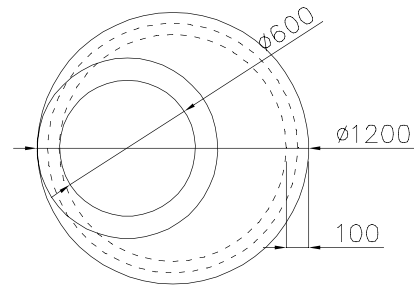
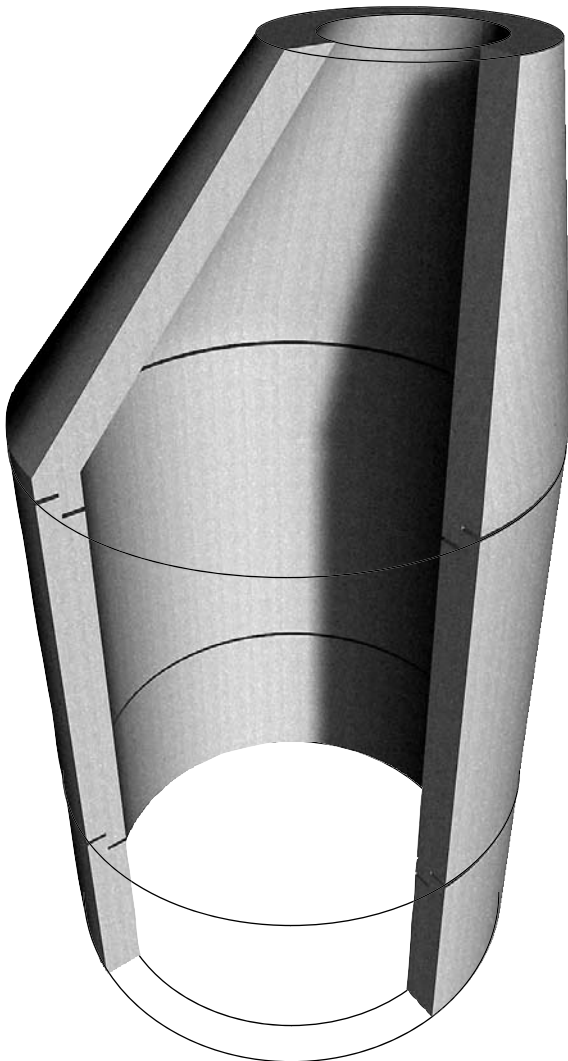

Escala 1/33 $\frac{1}{3}$
Cotas en mm

18